



- TASTE THE DIFFERENCE -

MODEL CS700

Nabarowy automat do shake, idealne rozwiązanie dla lodziarni, restauracji, burgerowni, kawiarni i cukierni.

Zalety Electro Freeze

- Specjalnie wyprofilowany świder delikatnie miesza mieszankę, redukuje zbyt mocne ubijanie mieszanki, dzięki czemu jakość produktu i jego konsystencja jest na najwyższym poziomie.
- Kontrola twardości mieszanki zapobiega jej przemrażaniu.
- Zmywalny filtr powietrza ułatwia utrzymanie go w czystości i zapewnia odpowiednie utrzymanie skraplacza.
- Urządzenie kompaktowe, zajmujące niewiele miejsca.
- Doświadczenie mówi samo za siebie. Electro Freeze produkuje wysokiej jakości maszyny do lodów i shake od 1929 r. Doskonała inżynieria, innowacje w produktach, solidna konstrukcja, jakość, kunszt i niezawodne działanie to znaki rozpoznawcze Electro Freeze.

Opcje

- Mikser do mieszania shake z dodatkami (jak na zdjęciu)
- **Flavor Rack**
- Osłona blendera
- **Top Air Discharge Chute** the top air discharge chute on air cooled models allows units to be set side by side and air flow to be diverted up.
- Szafka ze stali nierdzewnej do przechowywania produktów

GRAWITACYJNY AUTOMAT DO SHAKE



Shown with Optional Mixer and Splash Shield



Shown with Optional Mixer and Cabinet

CS700 Shake Freezer

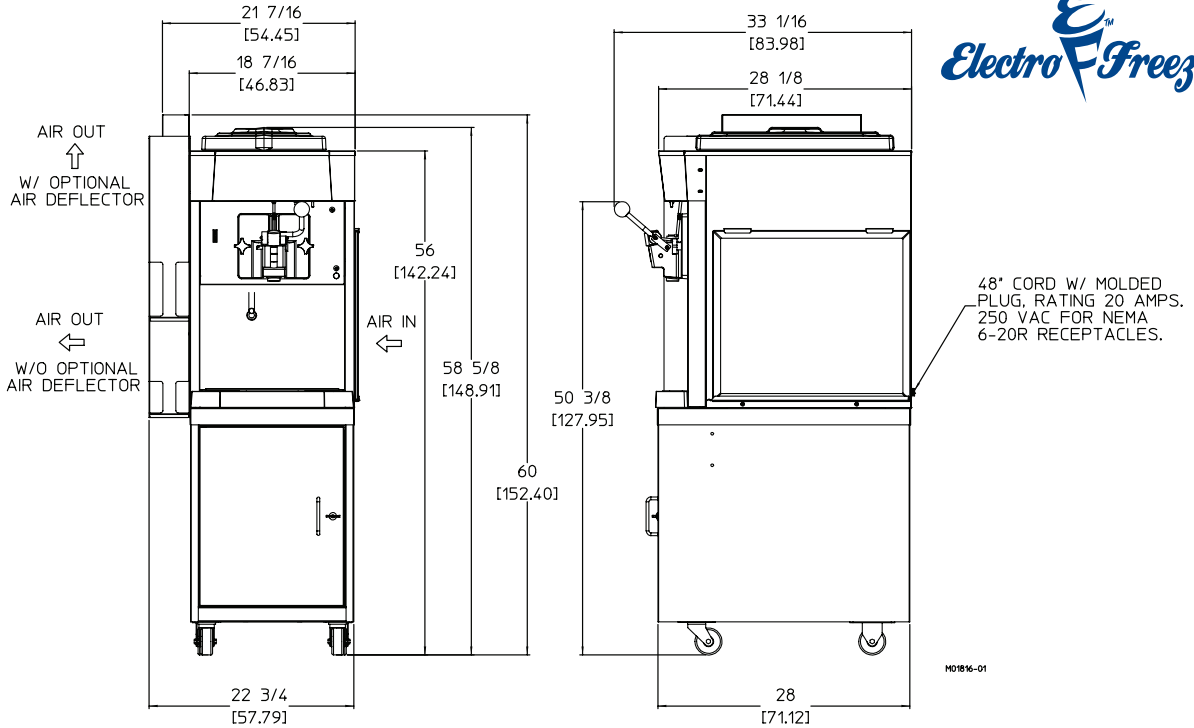

MODEL CS700 SPECIFICATIONS

Due to continual product improvements all specifications are subject to change without notice.

Weights	lbs.	kgs.	
Net	294	133.36	
Crated	390	176	
	cu.ft.	cu.m.	
Volume	39.47	1.12	
Dimensions	in.	cm	
Width	18-7/16	46.83	
Depth	28-1/8	71.44	
Height	35-1/4	89.54	
Electrical	Maximum Fuse Size	NEMA Plug Type	Poles (P) Wires (W)
208-230/60/1 Air	12.5	6-20P	2P, 2W
	Total Amps	kW	Poles (P) Wires (W)
220-240/50/1 Air	12	2.4	2P, 2W

Electrical characteristics other than above available on request from factory or local distributor. Check nameplate for exact electrical data.

Bidding Spec

Electrical: Volt _____ Hz _____ Ph _____

Cooling: _____ Neutral _____ Yes _____ No

Options: _____

Podłączenie elektryczne

Wymagane jest dedykowane podłączenie elektryczne (osobny obwód). Urządzenie wyprodukowane pod stałe przyłącze do prądu. Sprawdź szczegółowe wymagania z lokalnym dystrybutorem.

Silnik świdra

One, 1/2 hp.

Układ chłodniczy

One, 8,000 Btuh. R404a.
Btuh may vary depending on compressor used.

Chłodzenie powietrzem

Wymagane minimum 40 cm przestrzeni

Pojemność zbiornika: one - 20 quarts (18.8 liters)

Pojemność cylindra: 7,1 L

Certified and/or listed by:



*UL listed and listed by Underwriters Laboratories under Canadian National Standard C22.2 No. 120-M91(R2008)



Electro Freeze div. of H.C. Duke & Son, LLC

2116-8th Avenue, East Moline, Illinois 61244 USA
Phone (309) 755-4553 • (800) 755-4545
FAX (309) 755-9858
E-mail: sales@electrofreeze.com • www.electrofreeze.com

Vegagastro Poland

76-200 Słupsk, Włynkowko, Miedziana 8

